

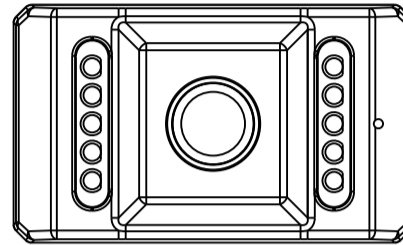

SYSTÈME NTSC VCMS155/VCMS155B

VCMS155/VCMS155B Caractéristiques :

- Capteur CMOS haute performance
- Lumière basse DEL IR améliorée
- Imperméable (IP69)
- Grand angle
- Microphone audio
- Interrupteur image Normal / Miroir



Contenu:
appareil photo
support
kit de montage

Installation et broche de sortie (Out) :

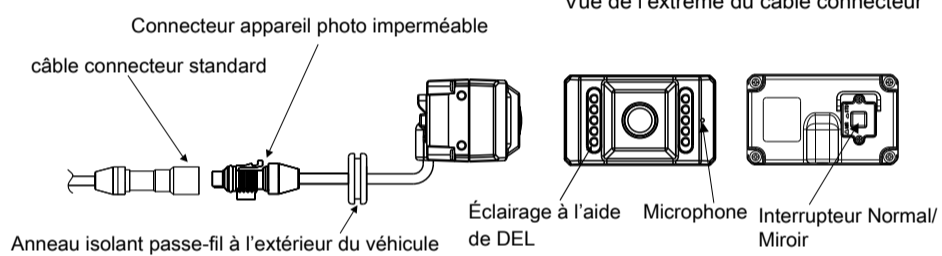

Spécifications techniques

Type de montage	externe
Capteur image	caméra CMOS 1/4"
Résolution	420 lignes TV
Éclairage minimum	0 Lux (avec DEL IR allumé)
Résistant à l'eau	IPX69K
Angle de vue	123°(H), 95°(V), 154°(D)
Dimension	69(W) X 41(H) X 46(D)mm 2.7(W) X 1.6(H) X 1.8(D)Inch
Température de travail	-30°C ~ +80°C
Poids	Approx. 0.29kg / 0.64lbs

Caméra au support de montage

Spécifications	Q'ty
Hex Socket Head M4 X 6L Vis acier inoxydable	4
Allen	1

Installation

Visser pour utiliser
À SIX PANS CREUX M4 X 6L Vis acier inoxydable

Clé Allen

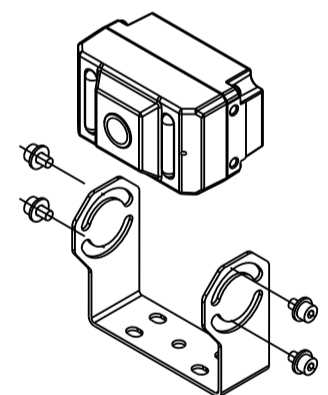

Support de montage Dimensions des trous

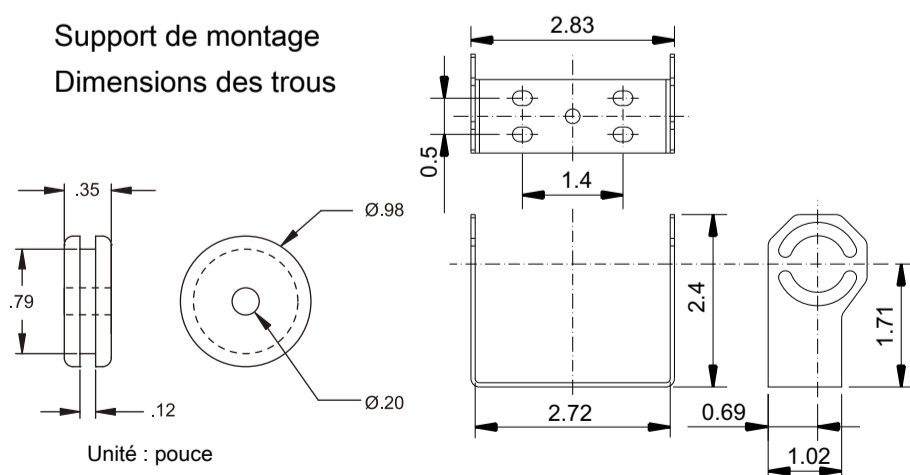

Unité : pouce

Trou recommandé pour le passe-fil

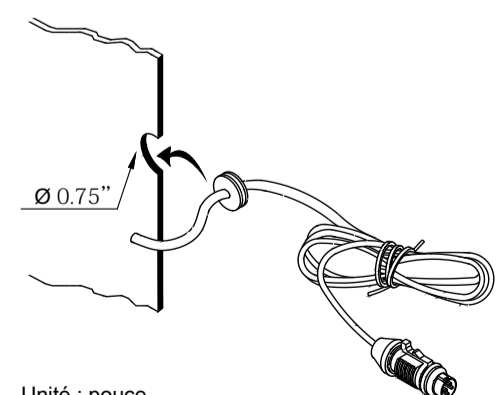

Unité : pouce